

No art 20208

stabo freetalk com

PMR 446 Émetteur-récepteur radio portatif

Mode d'emploi

Important

Avant la première mise en service de l'appareil, lisez toutes les indications de service attentivement et complètement. Gardez ce mode d'emploi soigneusement, il contient des indications de service importantes.



Pour être en mesure d'utiliser votre appareil de façon optimale et pour en trouver du plaisir, nous vous recommandons de lire ce mode d'emploi complètement et avec le plus grand soin. Considérez en tout cas les indications de sécurité pour prévenir de risques pour vous et d'autres personnes ou pour éviter des dommages sur l'appareil. Gardez soigneusement ce mode d'emploi. Si vous prêtez ou vendez l'appareil, n'oubliez pas de joindre le mode d'emploi.

Le fabricant n'assume pas la responsabilité pour des endommagements directs ou indirects occasionnés par une non-observation de ce mode d'emploi!

Indications de sécurité

Nous recommandons aux personnes portant un stimulateur cardiaque de ne pas manier en général des installations radioélectriques! Le service d'un émetteur radioélectrique à proximité des personnes portant un stimulateur cardiaque est à éviter.

Pendant l'émission, ne touchez pas l'antenne, ne la positionnez jamais directement sur le corps et, en particulier, en aucun cas sur la face ou les yeux. En utilisant un casque audio externe, ne réglez pas le volume de votre appareil radio à un niveau trop élevé – sinon vous risquez de nuire à votre ouïe.

L'utilisation de l'appareil radio en avion ou à l'hôpital ou bien dans des institutions similaires est interdite. Mettez votre appareil radio hors service, si vous vous trouvez dans un environnement explosif (p.ex. station-service). N'échangez également pas l'accu ici.

En utilisant l'appareil en voiture, veuillez considérer en tout cas les règlements nationaux. Dans quelques pays, l'utilisation d'un appareil radio est interdite pendant que vous conduisiez un véhicule! Dans un véhicule muni d'un airbag, n'opérez ou installez l'appareil radio ni directement au-dessus de l'airbag ni dans la zone de déploiement de l'airbag.

N'ouvrez jamais le boîtier de l'appareil radio ou des accessoires et ne modifiez les appareils en aucun cas. Demandez exclusivement aux personnes spécialisées et qualifiées d'effectuer les réparations éven-

tuelles. Chaque modification ou intervention sur l'appareil radio mène automatiquement à l'expiration de l'autorisation d'exploitation de l'appareil. Dans un tel cas, votre droit découlant de la garantie prend également fin.

Il faut éviter que les enfants jouent avec l'appareil radio, les accessoires ou le matériel d'emballage.

Si vous constatez le dégagement d'odeur ou de fumée sur votre appareil, immédiatement mettez l'appareil hors service et enlevez l'accu. Le service de l'appareil n'est également pas recommandé si vous découvrez des endommagements sur le boîtier ou l'antenne. Dans ce cas, contactez un atelier spécialisé.

Protégez votre appareil radio et les accessoires contre l'humidité, la chaleur, la poussière et de forts chocs. Évitez des températures de service de moins de -20°C ou de plus de +50°C. N'exposez jamais l'appareil au rayonnement solaire direct (p.ex. plage arrière en voiture). N'utilisez pas les appareils en cas de pluie: Cependant, si un appareil est quand même mouillé, mettez-le immédiatement hors service, enlevez l'accu et séchez l'appareil avec un chiffon sec et doux. Attendez que l'appareil soit complètement sèche avant de l'utiliser de nouveau.

Ne jetez jamais l'accu au feu! Ne fermez jamais les contacts de l'accu à court-circuit!

Informations importantes

stabo freetalk com est un appareil radio PMR 446 pour des communications radiophoniques à courtes distances.

Le standard de radiocommunication PMR 446 est autorisé en AT, BE, CH, DE, DK, ES, FI, FR, GB, GR, IE, NL, NO, PL, PT, SI, c.-à-d. l'utilisation est libre et n'est pas assujettie à la déclaration.

En IT, la déclaration est obligatoire. Les habitants en Italie doivent payer une taxe unique lors de la déclaration des appareils radio! (Cependant, les touristes peuvent librement utiliser leurs appareils sans déclaration pendant leurs vacances en Italie.)

Vous pouvez vous renseigner sur les règlements nationaux quant à l'utilisation des appareils radio pendant les voyages à l'étranger auprès

des ambassades/consulats respectifs des pays concernés ou directement auprès des autorités compétentes de régulation des télécommunications.

Les appareils radio PMR 446 utilisent 8 canaux spécifiques (446 MHz) pour l'émission et la réception. Dans la zone de réception, vous pouvez établir des communications avec un nombre arbitraire des appareils radio. Mais c'est seulement une personne qui peut parler pendant que l'autre doit/les autres doivent écouter. Des communications radiophoniques en langage clair ne sont pas confidentielles!

La portée également dépend de beaucoup de facteurs différents. Outre la puissance d'émission fixée par la loi, la position de l'antenne p.ex. (l'antenne doit être orienter verticalement en haut de sorte qu'elle puisse transmettre librement son signal), l'alimentation en énergie (des accus complètement chargés exploitent la portée possible à fond) et, avant tout, l'environnement dans lequel la radiocommunication est établie jouent un rôle important. Chaque «obstacle» (collines, bâtiments, arbres) réduit la portée, certains matériaux (p.ex. béton armé, blocs de pierre) causent un blindage très élevé. Sous des conditions optimales (p.ex. en faisant la voile ou le parapente), les appareils radio PMR 446 ont une portée de 5 km au maximum. Avec un aménagement légère, un portée d'env. 1-2 km est plutôt réaliste. Dans un environnement fortement blindé (p.ex. en montagne ou dans les bâtiments en béton armé), la portée peut se réduire à quelques centaines de mètres ou moins.

Gamme de livraison

- 1 poste émetteur-récepteur portatif PMR 446
- 1 bloc d'alimentation de 230 V/50 Hz avec fiche mini USB
- 1 accu Li-ion de 3,7 V/1100 mAh
- 1 boucle d'attache
- 1 clip de ceinture
- mode d'emploi (allemand/anglais/français)

Préparations importantes pour le service!

Mise en place de l'accu

1. Poussez le verrouillage de batterie en direction de la flèche et enlevez le couvercle du compartiment de batterie.



2. Insérez l'accu dans l'appareil en prenant les marquages + et - ainsi que la cheville d'arrêt en considération et poussez-le dans le compartiment de batterie.

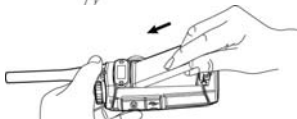

3. Positionnez le couvercle de batterie de nouveau sur l'appareil et faites enclencher la cheville d'arrêt.

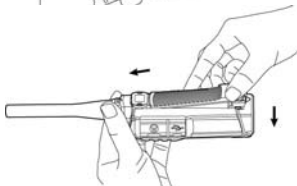

Accu Li-ion

L'accu Li-ion n'est pas préchargé: Avant la mise en service de l'appareil, il faut donc complètement charger l'accu (temps de charge env. 3 heures). L'accu atteint sa capacité maximale après plus ou moins trois cycles de charge/décharge.

Si possible, utilisez le chargeur seulement lors des températures ambiantes entre 5° et 40°C: Des processus de chargement réalisés en dehors de cette gamme de températures peuvent mener à un chargement incomplet de l'accu.

Si possible, ne chargez que les accus absolument déchargés: Le rechargement régulier des accus partiellement déchargés raccourcit leur vie utile!

Enlevez l'accu, si vous n'utilisez pas l'appareil pour bien longtemps.

Indications de sécurité relatives au chargeur et à l'accumulateur

N'abusez pas du chargeur enfichable comme source de tension continue pour réaliser d'autres applications.

N'utilisez pas le chargeur comme alimentation en courant pour l'appareil radio.

Ne démontez pas le chargeur.

Si vous n'utilisez pas le chargeur, toujours retirez sa fiche de la prise de courant de 230 V.

Assurez-vous que l'appareil radio est mis hors service durant le processus de chargement.

Ne fermez jamais les contacts de l'accu à court-circuit!

Ne jetez jamais l'accu au feu, il pourrait exploser par la formation de gaz!

Chargement de l'accu installé dans l'appareil radio

Mettez l'appareil radio hors service!

Raccordez le chargeur enfichable à une prise de courant de 230 V.

Raccordez la fiche mini USB du chargeur à la prise mini USB de l'appareil radio.

La DEL de chargement sur l'appareil radio s'allume en rouge et le processus de chargement commence.

Si la DEL s'allume en vert, l'accu est complètement chargé: Maintenant, débranchez l'appareil radio du chargeur.

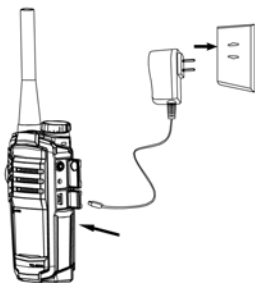

Mode d'emploi de la station de charge pour table (comme option)

Grâce à la station de charge pour table disponible comme option, vous pouvez charger l'accu Li-ion soit dans l'appareil radio soit séparément.

! Indications de sécurité pour la station de charge optionnelle pour table

Protégez la station de charge contre l'humidité, la poussière, la chaleur et de forts chocs et ne l'exposez pas aux intempéries en plein air.

La station de charge pour Table a été spécialement conçu pour l'accu Li-ion (3,7 V/1100 mAh). Pour cette raison, ne l'utilisez pas pour charger d'autres accus!

N'utilisez pas la station de charge comme alimentation en courant pour l'appareil radio.

Ne fermez jamais les contacts de chargement à court-circuit à l'aide des pièces métalliques ou d'autres objets conducteurs.

N'ouvrez jamais le boîtier! Demandez aux personnes qualifiées d'effectuer les réparations éventuelles.

Si vous n'utilisez pas la station de charge, toujours retirez son adaptateur réseau de la prise de courant.

Chargement de l'accu Li-ion dans l'appareil radio (par la station de charge optionnelle)

Mettez l'appareil radio hors service!

Raccordez le chargeur enfichable à une prise de courant de 230 V.

Raccordez la fiche mini USB du chargeur à la prise mini USB de la station de charge. La DEL de service s'allume en vert.

Maintenant, mettez l'appareil radio en place dans la station de charge. La DEL de chargement sur l'appareil radio s'allume en rouge et le processus de chargement commence.

Si la DEL s'allume en vert, l'accu est complètement chargé: Maintenant, enlevez l'appareil radio du chargeur.

Le chargement complet de l'accu Li-ion prend env. 3 heures.

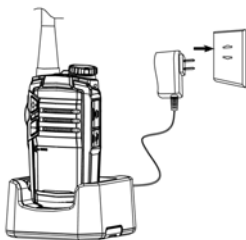

Chargement d'un l'accu Li-ion individuel (par la station de charge optionnelle)

Raccordez le chargeur enfichable à une prise de courant de 230 V.

Raccordez la fiche mini USB du chargeur à la prise mini USB de la station de charge. La DEL de service s'allume en vert.

Horizontalement insérez l'accu dans la station de charge en prenant les marquages + et - ainsi que la cheville d'arrêt en considération et poussez-le dans le compartiment.

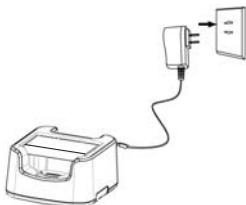

Maintenant, la DEL de service sur la station de charge s'allume en orange et le processus de chargement commence.

Si la DEL de nouveau s'allume en vert, l'accu est complètement chargé: Enlevez l'accu de la station de charge.

Montage du clip de ceinture

Vous pouvez utiliser les deux vis pour monter le clip de ceinture fourni sur l'appareil radio.

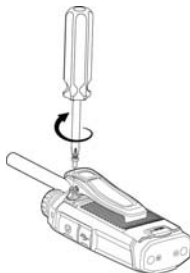

Prise haut-parleur/microphone

Pour raccorder une combinaison haut-parleur/microphone externe (comme option), ouvrez la chape de la prise haut-parleur/microphone.

Raccordez la fiche de la combinaison haut-parleur/microphone à la prise.

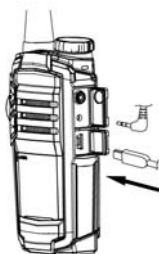

Prise mini USB

Pour charger l'accu Li-ion ou pour programmer l'appareil radio (par l'ensemble de programmation optionnel), ouvrez la chape de la prise mini USB. Raccordez la fiche mini USB à la prise.

De nouveau fermez la chape après l'utilisation pour protéger la prise!

Eléments de commande et raccords

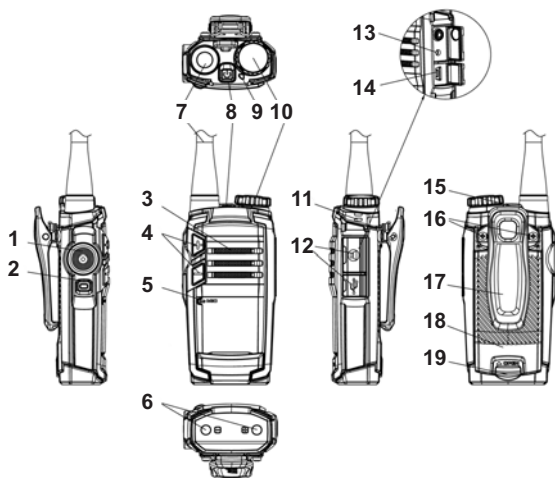

1. Touche **PTT** (Push to Talk)

La maintenez pressée pour l'émission, la laissez échapper pour la réception.

2. Touche de fonction latérale (librement programmable)

Réglage de l'usine: Par un bref appui sur cette touche, le circuit d'assourdissement est court-circuité. Par un long appui sur la touche, la fonction VOX est activée.

3. Haut-parleur

4. Réglage de volume [+] / [-]

[+] En appuyant directement sur cette touche, vous augmentez le volume d'un pas (c.-à-d. plus fort).

[-] En appuyant directement sur cette touche, vous réduisez le volume d'un pas (c.-à-d. plus bas).

5. Microphone

Pour l'émission, parlez dans le microphone en plaçant l'appareil devant votre visage à une distance d'env. 5 cm.

6. Contacts de chargement

7. Antenne

L'antenne est reliée au boîtier de façon non détachable, donc, n'essayez jamais de la dévisser!

8. Touche Marche/Arrêt

Pour mettre l'appareil en service, maintenez cette touche pressée pendant 2 sec, un son d'acquiescement double se fait entendre.

Pour mettre l'appareil hors service, maintenez cette touche pressée pendant 2 sec, un son d'acquiescement double se fait entendre.

9. Affichage de canal et DEL d'état

La pointe de la DEL indique le canal réglé.

La DEL indique l'état de l'appareil.

10. Bouton de canaux

Pour régler un des 16 canaux en utilisant les fréquences et codes groupe programmés.

11. Indicateur de charge

12. Couvercle

Douille haut-parleur/microphone externe et prise mini USB pour charger et programmer l'appareil.

13. Douille haut-parleur/microphone

Pour raccorder une combinaison haut-parleur/microphone disponible comme option.

14. Prise mini USB

Pour raccorder la station de charge/câble de programmation.

15. Œillet pour boucle d'attache

16. Vis pour clip de ceinture

17. Clip de ceinture

18. Couvercle du compartiment de batterie

19. Verrouillage du compartiment de batterie

Principes de l'utilisation

Mettre l'appareil en/hors service

Maintenez la touche Marche/arrêt pressée durant 2 secondes. Lors de la mise en service de l'appareil, un son d'acquiescement double se fait entendre et la DEL d'état s'allume un fois en orange.

Pour mettre l'appareil hors service, maintenez la touche Marche/Arrêt pressée durant 2 secondes, un son d'acquiescement double se fait entendre.

Activation automatique du mode d'économie d'énergie

5 secondes après la mise en service ou après la dernière activité (appui sur une touche ou réception de signal), le mode d'économie d'énergie est automatiquement activé. La DEL d'état clignote toutes les 3 secondes en orange.

Régler le volume

En appuyant brièvement sur la touche [+] (plus fort) ou [-] (plus bas), le volume peut être réglé en 12 niveaux.

En appuyant plus longtemps sur la touche, le volume continuellement devient plus fort ou plus bas. Après avoir atteint le niveau sonore le plus haut ou le plus bas, un son d'acquiescement se fait entendre.

Sélectionner un canal

Utilisez le sélecteur canaux pour sélectionner le canal requis.

Emission

Pour l'émission, maintenez la touche **PTT** pressée et parlez d'une voix normale dans le microphone à une distance d'env. 5 cm.

Pendant l'émission, la DEL d'état s'allume en rouge. Après avoir terminé votre message, laissez échapper la touche **PTT** de nouveau.

Réception

Dès que l'appareil radio est mis en service (et ne se trouve pas en mode d'émission), il est à l'écoute. Si vous recevez un signal sur le canal réglé, la DEL d'état s'allume en vert.

Informations de canaux

Numéro de canal	Fréquence (MHz)	Code CTCSS/ CDCSS
1	1 (446,00625)	OFF
2	2 (446,01875)	OFF
3	3 (446,03125)	OFF
4	4 (446,04375)	OFF
5	5 (446,05625)	OFF
6	6 (446,06875)	OFF
7	7 (446,08125)	OFF
8	8 (446,09375)	OFF
9	1 (446,00625)	OFF (Scrambler on)
10	4 (446,04375)	OFF (Scrambler on)
11	3 (446,03125)	114/CDCSS
12	7 (446,08125)	115/CDCSS
13	2 (446,01875)	136,5/CTCSS
13	6 (446,06875)	141,3/CTCSS
15	4 (446,04375)	146,2/CTCSS
16	5 (446,05625)	074/CDCSS (Auto Start Scan)

Fonctions

Indication importante: Les réglages de l'usine des fonctions et réglages indiqués ici ne peuvent être modifier qu'avec l'ensemble de programmation disponible comme accessoires!

Touche de fonction

La touche de fonction latérale est librement programmable.

 Réglage de l'usine: Par un bref appui sur cette touche, le circuit d'assourdissement est court-circuité. Par un long appui sur la touche, la fonction VOX est activée.

Les fonctions suivantes peuvent être programmées:

Bref appui sur la touche

None	Aucune fonction
Compandor	La qualité audio est améliorée.
Monitor	La fonction CTCSS/CDCSS est court-circuitée.
Scan	La recherche de canaux est activée.
Scrambler	La fonction de brouillage de parole est activée.

Squelch Off	Le circuit d'assourdissement est court-circuité.
Battery Voltage Indicator	La capacité de l'accu Li-ion est affichée.
Channel Lock	Le sélecteur canaux est bloqué.

Long appui sur la touche

None	Aucune fonction
Compandor	La qualité audio est améliorée.
Monitor	La fonction CTCSS/CDCSS est court-circuitée.
Monitor Momentary	La fonction CTCSS/CDCSS est court-circuitée.
Scan	La recherche de canaux est activée.
Scrambler	La fonction de brouillage de parole est activée.
Squelch Off	Le circuit d'assourdissement est court-circuité.
Squelch Off Momentary	Le circuit d'assourdissement est court-circuité.
VOX	La fonction VOX est activée.
Battery Voltage Indic.	La capacité de l'accu Li-ion est affichée.
Channel Lock	Le sélecteur canaux est bloqué.

Notes: Avec la fonction *Squelch Off*, le circuit d'assourdissement est court-circuité tant que la touche de fonction latérale soit de nouveau actionnée. Avec la fonction *Squelch Off Momentary*, le circuit d'assourdissement est court-circuité tant que la touche de fonction latérale soit maintenue pressée.

Avec la fonction *Monitor*, la fonction CTCSS/CDCSS est court-circuitée tant que la touche de fonction latérale soit de nouveau actionnée. Avec la fonction *Monitor Momentary*, la fonction CTCSS/CDCSS est court-circuitée tant que la touche de fonction latérale soit maintenue pressée.

Technologie signal pilote CTCSS et CDCSS

Votre appareil radio est muni de deux technologies signal pilote CTCSS et CDCSS qui vous permettent de contacter de façon visée des appareils ou groupes individuels ou de ne recevoir des appels que de ces appareils ou groupes.

Indication importante: Cependant, il faut assurer que vous et votre/vos station(s) partenaire(s) utilisez la même technologie signal pilote et le même son CTCSS ou le même code numérique!

Réglage de l'usine: Voyez le tableau *Informations de canaux*.

Mode d'économie d'énergie

Afin de prolonger la durée de service, la fonction d'économie d'énergie est automatiquement activée, si aucune activité radio n'a lieu ou qu'aucune touche sur l'appareil n'est pressée pendant 5 secondes.

Dès qu'un signal est reçu ou le clavier sur l'appareil est actionné, la fonction se met de nouveau hors service.

Réglage de l'usine: Mode d'économie d'énergie ON (activé).

Mise hors service automatique d'émetteur TOT

L'émission permanente sur un seul canal peut entraîner des dommages sur l'appareil. En cas d'un appui non intentionnel sur la touche PTT (p.ex. lors du transport de l'appareil dans une caisse à outils), la fonction TOT (Time Out Timer) évite l'émission permanente non volue. Si l'émission dépasse un temps prédéfini (OFF - 255 secondes, réglage de l'usine: 120 secondes), un son d'avertissement se fait entendre et l'émission est ensuite interrompue. Le signal d'avertissement cesse dès que la touche PTT est de nouveau relâchée. Selon le réglage (voyez le paragraphe *TOT- Reset Time*), l'émission peut immédiatement être continué de nouveau ensuite ou seulement après un temps d'attente défini. À cet effet, il faut appuyer de nouveau sur la touche PTT.

Réglage de l'usine: Fonction TOT ON (activée).

TOT Reset Time

Lorsque la fonction est désactivée, l'émission peut immédiatement être continuée après une mise hors service d'émetteur effectuée automatiquement.

Lorsque la fonction est activée, le verrouillage d'émission est seulement annulé après l'écoulement du temps d'attente défini auparavant (OFF - 255 secondes). La nouvelle émission n'est possible qu'après l'écoulement de ce temps d'attente.

Réglage de l'usine: TOT Reset Time: 5 secondes.

TOT ReKey Time

Vous définissez ici le temps d'attente (0 - 10 sec.) à écouler avant que vous puissiez répondre après une réception radio. Grâce à ces pauses entre deux émissions, les autres participants peuvent se mêler de la conversation radio ou communiquer un message.

Réglage de l'usine: TOT ReKey Time: 5 secondes.

TOT Alert Time

Grâce à la fonction Alert Time, vous pouvez utiliser la fonction TOT pour vous laisser mettre en garde contre une terminaison de la conversation imminente à un temps défini (OFF - 10 sec.) par un signal d'avertissement.

Réglage de l'usine: TOT Alert Time: 10 secondes.

Recherche automatique de canaux (Scan)

La recherche automatique de canaux est utilisée pour trouver rapidement des canaux actifs. Cette fonction automatiquement effectue le balayage de tous les 16 canaux et s'arrête quand un signal dépasse le seuil Squelch.

Il y a deux possibilités pour activer la recherche automatique:

- a. Mise en marche automatique: Réglez le sélecteur de canaux sur 16, d'activer la recherche de canaux (réglage de l'usine).
- b. Mise en marche manuelle: Appuyez sur la touche de fonction latérale (La fonction doit être programmée auparavant!).

Si la recherche de canaux est activée, la DEL d'état clignote en vert. Dès qu'un signal est reçu, la DEL d'état verte est allumée en permanence.

Recherche de canal de préférence (Priority Scan)

Lorsque la fonction est activée, l'appareil vérifie à l'arrière-plan si un signal est présent au canal de préférence. Chaque canal programmé peut être sélectionné comme canal de préférence. Si un signal est détecté sur le canal de préférence, l'appareil quitte le canal réglé à présent et commute sur le canal de préférence.

Réglage de l'usine: Fonction désactivée.

Verrouillage d'émission d'un canal occupé (Busy Channel Lockout)

Afin de réduire des perturbations des radiocommunications, un verrouillage d'émission peut être activé qui évite l'émission pour un canal occupé. Avec la fonction activée, un son d'alarme se fait entendre en appuyant sur la touche PTT et le mode d'émission de l'appareil n'est pas activé. Le son d'alarme cesse dès que la touche PTT est de nouveau relâchée.

Lorsque la DEL récepteur vert n'est plus allumée, le canal n'est plus occupée et l'émission est de nouveau possible.

Réglage de l'usine: Verrouillage d'émission OFF (désactivée).

Avertissement de faible batterie

Si la capacité de l'accu baisse sous 10%, la DEL d'état clignote en rouge et un son d'alarme se fait entendre toutes les 10 secondes. Si vous appuyez sur la touche PTT, un son d'alarme résonne et l'émission est interrompue. Immédiatement rechargez ou échangez l'accu.

Indicateur de capacité de l'accu Li-ion

Pour pouvoir utiliser cette fonction, la touche de fonction latérale doit être programmée auparavant (voyez *Touche de fonction*).

Capacité de l'accu Affichage d'état en appuyant sur la touche de fonction programmée

70% - 100% La DEL d'état s'allume en vert.

50% - 70% La DEL d'état s'allume en orange.

30% - 50% La DEL d'état s'allume en rouge.

10% - 30% La DEL d'état clignote en rouge.

< 10% La DEL d'état clignote en rouge
et un son d'alarme se fait entendre toutes les 10 secondes.
Si vous appuyez sur la touche PTT, un son d'alarme résonne et l'émission est interrompue.

Fonction VOX (émission par contrôle vocal)

Cette fonction vous permet l'émission sans actionner la touche émetteur. L'émetteur de l'appareil radio est activé par des signaux vocaux/bruits reçus par le microphone. La fonction VOX est munie de trois niveaux de seuil de fonctionnement (high/haut, middle/moyen, low/bas). De

plus, une extension du temps d'émission de 0 à 25,5 secondes peut être réglée.

Réglage de l'usine: Fonction VOX ON (activée), niveau de sensibilité *high* (haut), extension du temps d'émission 2 sec.

Activation de la fonction VOX

Indication: La fonction VOX ne peut être utilisée qu'avec une combinaison haut-parleur/microphone disponible comme option!

1. Ajustez le commutateur PTT/VOX de la combinaison haut-parleur/microphone sur la position VOX.
2. Raccordez la fiche de la combinaison haut-parleur/microphone à la prise haut-parleur/microphone.
3. Pour activer la fonction VOX, appuyez sur la touche de fonction latérale (env. 1 sec.) jusqu'à ce qu'un son d'acquiescement simple se fasse entendre.

Grâce à la fonction VOX, vous pouvez maintenant effectuer l'émission par contrôle vocal.

Pour désactiver la fonction VOX, appuyez sur la touche de fonction latérale (env. 1 sec.) jusqu'à ce qu'un son d'acquiescement double se fait entendre.

Fonction Scrambler (brouillage de parole)

La fonction de brouillage de parole évite que des personnes non-autorisées puissent capter vos communications sans utiliser d'autres dispositifs auxiliaires.

Pour les canaux **9** et **10** (voyez *Informations de canaux*), la fonction Scrambler est activée à l'usine.

Indication: Toujours réglez tous les appareils participants sur le même canal (9 ou 10), si vous désirez utiliser cette fonction!

Renseignement pour la recherche de défauts

Problème Défauts / remède

L'appareil ne peut pas être mis en service
L'accu est vide. Rechargez/échangez l'accu.

L'accu se décharge en peu de temps
La vie utile de l'accu est arrivée à son fin. Remplacez l'accu par un nouveau accu.

Vous ne pouvez ni parler à, ni écouter votre station partenaire
Vérifiez si vous avez réglé le même canal et (si activée) la même technologie CTCSS ou CDCSS.

Vous êtes hors de la portée, réduisez la distance à votre station partenaire.

Vous n'entendez pas votre station partenaire et votre partenaire ne vous entend pas (effet Micky Mouse).

Assurez que le brouillage de parole (Scrambler) est activé ou désactivé sur les deux appareils ou que le même canal (9 ou 10) est réglé sur les deux appareils.

Conseils d'entretien

Protégez votre appareil radio et les accessoires contre l'humidité, la poussière, la chaleur et de forts chocs.

Ne nettoyez pas votre appareil radio et les accessoires avec des produits nettoyants (p.ex. détergents, alcool), mais n'utilisez qu'un chiffon très peu humide pour le nettoyage.

N'immergez jamais votre appareil ou les accessoires dans l'eau ou d'autres liquides.

Nettoyez régulièrement les contacts de chargement afin d'éviter un mauvais contact ou la corrosion.

N'utilisez que les accessoires originaux de stabo. Si vous utilisez les accus/chargeurs d'autres fabricants, cela pourrait mener à une puissance réduite de l'appareil. Les droits éventuels découlant de la garantie expirent pour de dommages qui résultent de l'utilisation des accessoires autres que les accessoires originaux (p.ex. court-circuits occasionnés par des casques audio non appropriées)!

Enlevez l'accu de l'appareil radio, si vous n'utilisez pas l'appareil pour bien longtemps.



Indications pour l'élimination de l'appareil

Ne jetez pas les appareils électriques ou électroniques dans les ordures ménagères! Mais, déposez les appareils défectueux/usés chez un point de rassemblement public. Pour des informations supplémentaires, contactez votre organisation municipale.

Ne jetez pas les accus usés/défectueux dans les ordures ménagères!
Mais, déposez les accus (seulement complètement déchargés) chez un point de rassemblement public ou chez votre point de vente. Avant l'élimination de l'accu Li-ion, couvrez ses pôles de batterie à l'aide d'une bande adhésive ou placez l'accu dans un sac en plastique (protection contre court-circuit).

Données techniques

Gamme des fréquences:	446.00625 MHz – 446.09375 MHz
Nombre de canaux:	8
Portée:	max. 5 km (avec le champ de vision libre)
Puissance de sortie:	≤ 500 mW
Espacement des canaux:	12,5 kHz
Tension de service:	3,7 V
Accu Li-Ion:	3,7 V / 1100 mAh
Dimensions (HxLxP):	48 x 100 x 27 mm (sans antenne)
Poids:	135 g (batteries y inclus)

Tableau canaux / fréquences

Canal No.	Fréquence (MHz)
1	446.00625
2	446.01875
3	446.03125
4	446.04375
5	446.05625
6	446.06875
7	446.08125
8	446.09375

CTCSS
(Continuous Tone Coded Squelch System)

Tableau des fréquences des signaux pilotes

CTCSS No.	Fréquence (Hz)	CTCSS No.	Fréquence (Hz)
1	67.0	21	136.5
2	71.9	22	141.3
3	74.4	23	146.2
4	77.0	24	151.4
5	79.7	25	156.7
6	82.5	26	162.2
7	85.4	27	167.9
8	88.5	28	173.8
9	91.5	29	179.9
10	94.8	30	186.2
11	97.4	31	192.8
12	100.0	32	203.5
13	103.5	33	210.7
14	107.2	34	218.1
15	110.9	35	225.7
16	114.8	36	233.6
17	118.8	37	241.8
18	123.0	38	250.3
19	127.3	0	—
20	131.8		

Garantie du constructeur

Nous donnons une garantie de 2 ans pour le produit

stabo freetalk com.

La période de garantie commence à la date d'acquisition du produit (pour cette raison, gardez soigneusement le bon de caisse comme preuve d'achat!); la période de garantie n'est pas prolongée, si le produit a été remplacé ou réparé.

La couverture de cette garantie s'étendent à l'élimination gratuite de tous défauts de fabrication et de matière au moment de l'achat de ce produit. La couverture ne s'étendent pas au suivant:

- des avaries de transport,
- des appareils qui ont été ouverts sans autorisation ou modifiés,
- des endommagements du à un maniement non conforme aux dispositions, des endommagements à dessein ou la non-observation du mode d'emploi.
- des endommagements du à l'utilisation d'autres accessoires que ceux inclus dans la gamme de livraison,
- des fonctions dont la description ne se trouve pas dans le mode d'emploi,
- des endommagements du à une surcharge mécanique, la chaleur ou l'humidité excessive, une fuite des batteries ou une tension d'alimentation incorrecte,
- consommables (accus)
- des frais de port ou de transport.

Le fabricant choisira, à son gré, de réparer ou de remplacer le produit complètement ou en partie pour répondre à la garantie. Si le produit est remplacé, il peut éventuellement différer du modèle acheté à l'origine.

Sous réserve d'erreurs et de modifications.
Copyright © 01/2010 stabo Elektronik GmbH



stabo Elektronik GmbH · Münchwiese 14-16 · 31137 Hildesheim/Germany
Tel. +49 (0) 5121-76 20-0 · Fax: +49 (0) 5121- 51 29 79
Internet: www.stabo.de · E-Mail: info@stabo.de