



EMPEROR

Ninja

Manuel d'utilisation / Gebruiksaanwijzing

Votre **EMPEROR NINJA** en un coup d'oeil

Uw **EMPEROR NINJA** in een oogopslag

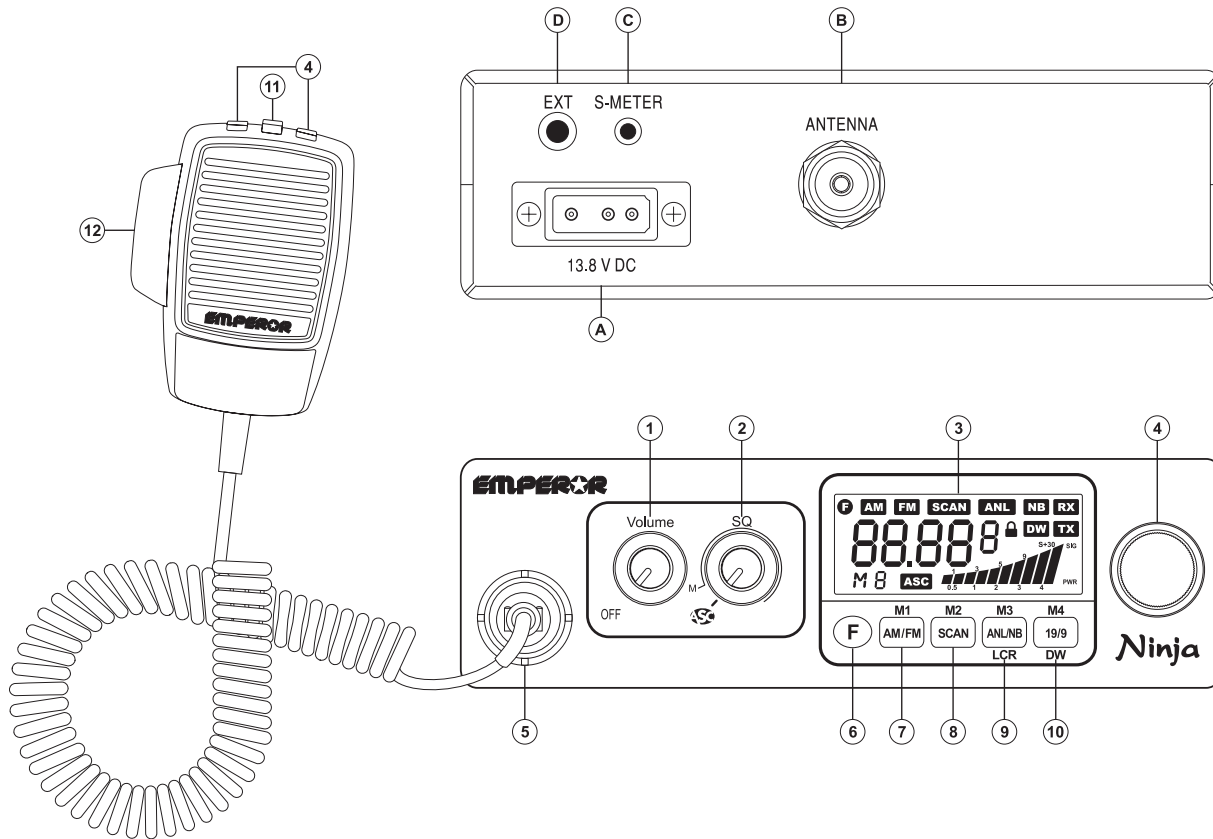

SOMMAIRE

<i>INSTALLATION</i>	5
<i>UTILISATION</i>	7
<i>CARACTÉRISTIQUES TECHNIQUES</i>	10
<i>GUIDE DE DÉPANNAGE</i>	10
<i>COMMENT ÉMETTRE/RECEVOIR UN MESSAGE</i>	10
<i>GLOSSAIRE</i>	11
<i>DÉCLARATION DE CONFORMITÉ</i>	20
<i>TABLEAU DES FRÉQUENCES</i>	21

Français

INHOUD

<i>DE INSTALLATIE</i>	14
<i>HET GEBRUIK VAN DE CB RADIO</i>	16
<i>TECHNISCHE GEGEVENS</i>	19
<i>TROUBLE-SHOOTING</i>	19
<i>HOE ZENDEN OF ONTVANGEN?</i>	19
<i>VERKLARING VAN OVEREENSTEMMING</i>	20
<i>FREQUENTIES TABEL</i>	21

Nederlands

ATTENTION !

*Avant toute utilisation, prenez garde de ne jamais émettre sans avoir branché l'antenne (connecteur **B** situé sur la face arrière de l'appareil), ni réglé le TOS (Taux d'Ondes Stationnaires)! Sinon, vous risquez de détruire l'amplificateur de puissance, ce qui n'est pas couvert par la garantie.*

Bienvenue dans le monde des émetteurs-récepteurs CB de la dernière génération. Cette nouvelle gamme de postes vous fait accéder à la communication électronique la plus performante. Grâce à l'utilisation de technologies de pointe garantissant des qualités sans précédent, votre EMPEROR NINJA est un nouveau jalon dans la convivialité et la solution par excellence pour le pro de la CB le plus exigeant. Pour tirer le meilleur parti de toutes ses possibilités, nous vous conseillons de lire attentivement ce mode d'emploi avant d'installer et d'utiliser votre CB EMPEROR NINJA.

A) INSTALLATION :

1) CHOIX DE L'EMPLACEMENT ET MONTAGE DU POSTE MOBILE

a) Choisissez l'emplacement le plus approprié à une utilisation simple et pratique de votre poste mobile.



SCHÉMA GÉNÉRAL DE MONTAGE



- b) Veillez à ce qu'il ne gêne pas le conducteur ni les passagers du véhicule.
- c) Prévoyez le passage et la protection des différents câbles, (alimentation, antenne, accessoires...) afin qu'ils ne viennent en aucun cas perturber la conduite du véhicule.
- d) Utilisez pour le montage le berceau (1) livré avec l'appareil, fixez-le solidement à l'aide des vis autotaraudeuses (2) fournies (diamètre de perçage 3,2 mm). Prenez garde de ne pas endommager le système électrique du véhicule lors du perçage du tableau de bord.
- e) Choisissez un emplacement pour le support du micro ou fixez-le sur le côté du poste et prévoyez le passage de son cordon.
- **NOTA** : Votre poste mobile possédant une prise micro en façade peut être encastré dans le tableau de bord. Dans ce cas, il est recommandé d'y adjoindre un haut-parleur externe pour une meilleure écoute des communications (connecteur EXT situé sur la face arrière de l'appareil : D). Renseignez-vous auprès de votre revendeur le plus proche pour le montage sur votre appareil.

2) INSTALLATION DE L'ANTENNE

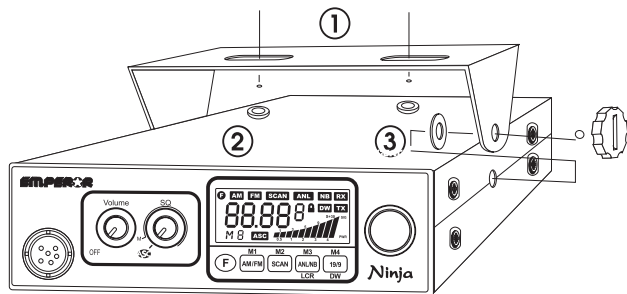
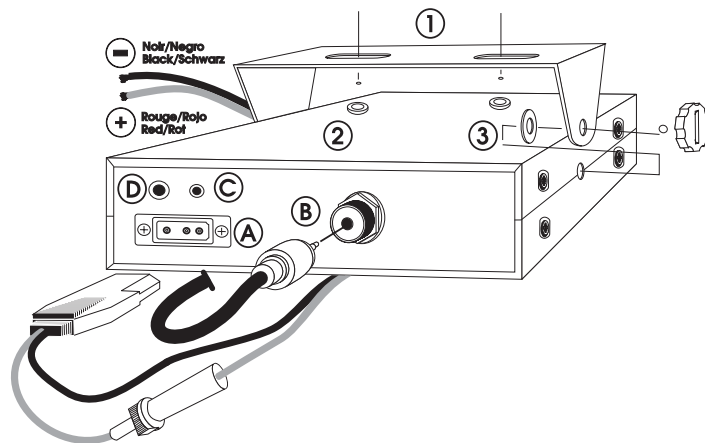
a) Choix de l'antenne :

- En CB, plus une antenne est grande, meilleur est son rendement. Votre Point Conseil saura orienter votre choix.

b) Antenne mobile :

- Il faut l'installer à un endroit du véhicule où il y a un maximum de surface métallique (plan de masse), en s'éloignant des montants du pare-brise et de la lunette arrière.
- Dans le cas où une antenne radiotéléphone est déjà installée, l'antenne CB doit être au-dessus de celle-ci.
- Il existe 2 types d'antennes : les pré-réglées et les réglables.
- Les pré-réglées s'utilisent de préférence avec un bon plan de masse (pavillon de toit ou malle arrière).
- Les réglables offrent une plage d'utilisation beaucoup plus large et permettent de tirer parti de plans de masse moins importants (voir § 5 RÉGLAGE DU TOS).
- Pour une antenne à fixation par perçage, il est nécessaire d'avoir un excellent contact antenne/plan de masse ; pour cela, grattez légèrement la tôle au niveau de la vis et de l'étoile de serrage.
- Lors du passage du câble coaxial, prenez garde de ne pas le pincer ou l'écraser (risque de rupture ou de court-circuit).
- Branchez l'antenne (B).

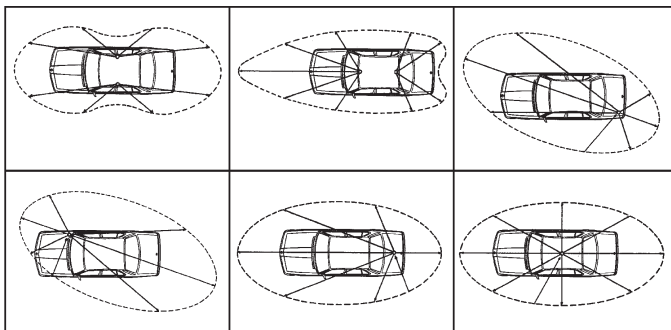

LOBE DE RAYONNEMENT

c) Antenne fixe :

- Veillez à ce qu'elle soit dégagée au maximum. En cas de fixation sur un mât, il faudra éventuellement haubaner conformément aux normes en vigueur (se renseigner auprès d'un professionnel). Les antennes et accessoires PRESIDENT sont spécialement conçus pour un rendement optimal de chaque appareil de la gamme.

3) CONNEXION DE L'ALIMENTATION

Votre EMPEROR NINJA est muni d'une protection contre les inversions de polarité. Néanmoins, avant tout branchement, vérifiez vos connexions.

Votre poste doit être alimenté par une source de courant continu de 12 Volts (A). À l'heure actuelle, la plupart des voitures et des camions fonctionnent avec une mise à la masse négative. On peut s'en assurer en vérifiant que la borne (-) de la batterie soit bien connectée au bloc moteur ou au châssis. Dans le cas contraire, consultez votre revendeur.

ATTENTION : Les camions possèdent généralement deux batteries et une installation électrique en 24 Volts. Il sera donc nécessaire d'intercaler dans le circuit électrique un convertisseur 24/12 Volts (Type PRESIDENT CV 24/12). Toutes les opérations de branchement suivantes doivent être effectuées sur un cordon d'alimentation non raccordé au poste :

- Assurez-vous que l'alimentation soit bien de 12 Volts.
- Repérez les bornes (+) et (-) de la batterie (+ = rouge, - = noir). Dans le cas où il serait nécessaire de rallonger le cordon d'alimentation, utilisez un câble de section équivalente ou supérieure.
- Il est nécessaire de se connecter sur un (+) et un (-) permanents. Nous vous conseillons donc de brancher directement le cordon d'alimentation sur la batterie (le branchement sur le cordon de l'auto-radio ou sur d'autres parties du circuit électrique pouvant dans certains cas favoriser la réception de signaux parasites).

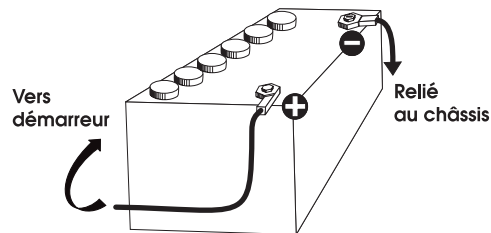

- d) Branchez le fil rouge (+) à la borne positive de la batterie et le fil noir (-) à la borne négative de la batterie.

ATTENTION : Ne jamais remplacer le fusible d'origine (2 A) par un modèle d'une valeur différente !

4) OPÉRATIONS DE BASE À EFFECTUER AVANT LA PREMIÈRE UTILISATION, SANS PASSER EN ÉMISSION (sans appuyer sur la pédale du micro)

- a) Branchez le micro,
b) Vérifiez le branchement de l'antenne,
c) Mise en marche de l'appareil : tounez le bouton de volume (1) dans le sens des aiguilles d'une montre jusqu'à entendre un "clic".
d) Tournez le bouton SQUELCH au minimum (dans le sens inverse des aiguilles d'une montre).
e) Réglez le bouton VOLUME à un niveau convenable.
f) Amenez le poste sur le canal 20 à l'aide des sélecteurs de canaux (4).

5) RÉGLAGE DU TOS (TOS : Taux d'ondes stationnaires):

ATTENTION : Opération à effectuer impérativement lors de la première utilisation de l'appareil ou lors d'un changement d'antenne. Ce réglage doit être fait dans un endroit dégagé, à l'air libre.

* Réglage avec TOS-Mètre externe (type TOS-1 ou TOS-2 PRESIDENT) :

- a) Branchement du Tos-mètre :
- branchez le Tos-mètre entre le poste et l'antenne, le plus près possible du poste (utilisez pour cela un câble de 40 cm maximum type CA-2C PRESIDENT).
b) Réglage du Tos :
- amenez le poste sur le canal 20,
- positionnez le commutateur du Tos-mètre en position CAL (calibrage),
- appuyez sur la pédale du micro pour passer en émission,
- amenez l'aiguille sur l'index ▼ à l'aide du bouton de calibrage,
- basculez le commutateur en position SWR (lecture de la valeur du TOS). La valeur lue sur le vu-mètre doit être très proche de 1. Dans le cas contraire, réajustez votre antenne jusqu'à obtention d'une valeur aussi proche que possible de 1 (une valeur de TOS comprise entre 1 et 1,8 est acceptable),
- il est nécessaire de recalibrer le Tos-mètre, entre chaque opération de réglage de l'antenne.

Maintenant, votre poste est prêt à fonctionner.

B) UTILISATION

1) MARCHÉ/ARRET - VOLUME

- a) Pour allumer votre poste, tourner le bouton (1) dans le sens des aiguilles d'une montre.
b) Pour augmenter le volume sonore, continuer à tourner ce bouton dans le sens des aiguilles d'une montre.

2) ASC (Automatic Squelch Control) / SQUELCH

Cette fonction permet de supprimer les bruits de fond indésirables en l'absence de communication. Le squelch ne joue ni sur le volume sonore ni sur la puissance d'émission, mais il permet d'améliorer considérablement le confort d'écoute.

a) ASC : SQUELCH A REGLAGE AUTOMATIQUE Brevet mondial, exclusivité PRESIDENT









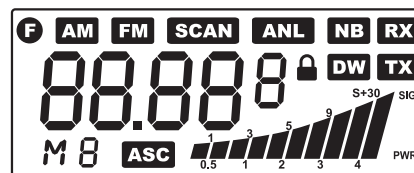





Aucun réglage manuel répétitif et optimisation permanente entre la sensibilité et le confort d'écoute lorsque l'ASC est actif (à fond en sens inverse des aiguilles d'une montre). Elle est débrayable par rotation du bouton (2) dans le sens des aiguilles d'une montre. Dans ce cas le réglage du squelch redevient manuel.

- b) **SQUELCH MANUEL** Tournez le bouton du squelch dans le sens des aiguilles d'une montre jusqu'au point exact où tout bruit de fond disparaît. C'est un réglage à effectuer avec précision, car mis en position maximum dans le sens des aiguilles d'une montre, seuls les signaux les plus forts peuvent être perçus.

3) AFFICHEUR

Afficheur LCD multifonctions (avec rétro-éclairage). Il permet de visualiser l'ensemble des fonctions :



	Touche F activée
	mode AM
	mode FM
	mode SCAN
	mode ANL
	verrouillage des touches activé
	mode NB
	dual watch activé
	mode réception
	numéro de canal ou fréquence de canal ou bande de fréquence
	préréglage canaux mémorisés
	mode ASC
	puissance du signal reçu et du signal en émission
	mode d'émission

4) SÉLECTEUR DE CANAUX : *Rotateur en façade, Touches UP et DOWN sur le micro*

La rotation de ce bouton vous permet de sélectionner le canal d'émission ou de réception.

Les boutons du micro permettent de monter (**UP**) ou descendre (**DOWN**) d'un canal. Un beep sonore est émis à chaque changement de canal.

5) PRISE MICRO 6 BROCHES

Elle se situe en façade de votre appareil et facilite ainsi son intégration à bord de votre véhicule.

Voir schéma de branchement en page 21.

6) TOUCHE F

Touche de Fonction.

Permet aussi d'alterner l'affichage LCD entre le NUMERO DE CANAL ou la FRÉQUENCE DE CANAL.

Appuyez sur la touche **F** pendant 2 secondes environ et vous pouvez alors sélectionner soit une fréquence affichée soit un numéro de canal.

Par exemple canal 40 sur la bande EU : **EU 40** ou **27.405** MHz

7) AM/FM ~ M1

Permet de sélectionner le mode AM/FM.

8) SCAN ~ M2

Avec cette touche, vous pouvez automatiquement chercher un canal actif.

9) NB/ANL ~ M3 ~ LCR

Noise Blanker/Automatic Noise Limiter. Ces filtres permettent de réduire les bruits de fond et certains parasites en réception.

Mode AM (NB et ANL actifs)

Une 1^{ère} pression active le filtre NB, et NB apparaît sur l'afficheur, une 2^{ème} pression active le filtre ANL, et ANL apparaît sur l'afficheur. Une nouvelle pression active les filtres NB/ANL, et NB et ANL apparaissent sur l'afficheur. Une dernière pression désactive les deux filtres, NB et ANL s'effacent.

Mode FM (NB actif seulement)

Une 1^{ère} pression active le filtre NB, et NB apparaît sur l'afficheur, une 2^{ème} pression le désactive et NB s'efface de l'afficheur.

LCR (*Last Channel Recall*)

Rappel du dernier canal utilisé.

10) 19/9 ~ M4 et DW

Sélecteur de canaux EMG : pour sélectionner le canal 19 ou le canal 9.

DW (*DUAL WATCH*)

Pour activer le DUAL WATCH, procédez comme suit :

- Sélectionnez le canal requis avec le sélecteur des canaux ou les boutons UP/DOWN sur le microphone.
- Appuyez sur **DW** pendant 2 secondes environ : vous entendrez un « bip » et **DW** clignote sur l'afficheur.
- Sélectionnez le second canal avec la même procédure.
- Appuyez sur **DW** à nouveau pendant 2 secondes environ : vous entendrez « BIP » ; **DW** s'affiche en permanence et les deux canaux sélectionnés s'affichent en alternance ; la radio commencera sa double veille.

MÉMOIRE DES CANAUX ~ M1/M2/M3/M4

La CB peut stocker et rappeler, si nécessaire, 4 canaux précédemment stockés en mémoire.

Pour stocker ou rappeler un canal en mémoire, utilisez la procédure suivante.

- Sélectionnez le canal avec le rotateur ou les boutons « UP/DOWN » sur le microphone.
- Appuyez sur la touche **F** : **F** apparaît sur l'afficheur.
- Appuyez et relâchez la touche **M1** pour rappeler le canal mémorisé.
- Appuyez et maintenez la touche **M1** pendant 2 secondes. Un nouveau canal est stocké, vous entendrez un « bip » et **M1** s'affiche.

11) BOUTON LOCK

Vous permet verrouiller / de verrouiller les touches du clavier.

12) PTT

Bouton d'émission, appuyer pour parler et relacher pour recevoir un message.

A) ALIMENTATION (13,2 V)

B) PRISE D'ANTENNE (SO-239)

C) PRISE POUR S-METRE EXTERIEUR (Ø 2,5 mm)

D) PRISE POUR HAUT-PARLEUR EXTERIEUR (8 Ω, Ø 3,5 mm)

SÉLECTION DE BANDE DE FRÉQUENCE

Les bandes de fréquence doivent être choisies selon le pays où vous utilisez votre appareil. N'utilisez en aucun cas une configuration différente. Certains pays nécessitent une licence d'utilisation.

Procédure :

1. Éteignez l'appareil.
2. Rallumez-le en appuyant simultanément sur les touches **F** et **19/9**.

3. Tournez le bouton des canaux et sélectionnez la bande de fréquences désirée (voir tableau ci-dessous).
4. Pour arrêter votre sélection, appuyez sur la touche **F**.

REMARQUE : Dans la bande de fréquence EU/UK, vous pouvez sélectionner directement la bande EU ou UK en appuyant sur la touche AM/FM.

TABLEAU DE BANDE DE FRÉQUENCES

Indices affichés	Pays
I	Italie 40 CH AM/FM 4 Watt
I2	Italie 34 CH AM/FM 4 Watt
D	Allemagne 80 CH FM 4 Watt/ 12 CH AM 1 Watt
D2	Allemagne 40 CH FM 4 Watt/ 12 CH AM 1 Watt
EU	Europe 40 CH FM 4 Watt/ 40 CH AM 1 Watt
EC	CEPT 40 CH FM 4 Watt
E	Espagne 40 CH AM/FM 4 Watt
F	France 40 CH FM 4 Watt / 40 CH AM 1 Watt
PL	Pologne 40 CH AM/FM 4 Watt
UK	Angleterre 40 CH FM 4 Watt fréquences anglaises
EU/UK	Europe 40 CH FM 4 Watt + Angleterre 40 CH FM 4 Watt

C) CARACTÉRISTIQUES TECHNIQUES

1) GÉNÉRALES :

- Canaux (en fonction de la bande choisie) : 80 canaux
- Gamme de fréquence : 26.565 à 27.405 MHz
- Fréquences : PLL
- Températures : -10°C / +55°C
- Voltage entrée DC : 13.2 V DC ±15%
- Dimensions : 150 (L) x 200 (P) x 45 (H) mm
- Poids : 1,050 kg

2) RÉCEPTEUR

- Système de réception : Conversion Super hétérodyne
- Fréquence intermédiaire : 1° IF : 10.695 MHz, 2° IF : 455 MHz
- Sensibilité : 0.5 µV pour 20 dB SINAD en AM / FM
- Distorsion audio : moins de 8% @ 1 KHz
- Réjection image : 65 dB
- Réjection canal adjacent : 65 dB
- Taux Signal/Bruit : 45 dB
- Consommation en veille : 325 mA

3) ÉMETTEUR

- Puissance de sortie : 4W@ 13.2 V DC
- Modulation : FM : 1.8 KHz ± 0.2 KHz
- Réponse fréquence : de 400 Hz à 2.5 KHz
- Impédance de sortie : RF 50 Ohms
- Taux signal/bruit : 40 dB MIN
- Consommation : 1300 mA

D) GUIDE DE DÉPANNAGE :

1) VOTRE POSTE N'ÉMET PAS OU VOTRE ÉMISSION EST DE MAUVAISE QUALITÉ :

Vérifiez que :

- l'antenne soit correctement branchée et que le TOS soit bien réglé.
- le micro soit bien branché.

2) VOTRE POSTE NE REÇOIT PAS OU VOTRE RÉCEPTION EST DE MAUVAISE QUALITÉ :

Vérifiez que :

- le niveau du squelch soit correctement réglé.
- le bouton Volume soit réglé à un niveau convenable.
- le micro soit branché.
- l'antenne soit correctement branchée et le TOS bien réglé.
- vous êtes bien sur le même type de modulation que votre interlocuteur.

3) VOTRE POSTE NE S'ALLUME PAS :

Vérifiez :

- votre alimentation.
- qu'il n'y ait pas d'inversion des fils au niveau de votre branchement.
- l'état du fusible.

E) COMMENT ÉMETTRE OU RECEVOIR UN MESSAGE ?

Maintenant que vous avez lu la notice, assurez-vous que votre poste est en situation de fonctionner (antenne branchée).

Choisissez votre canal (19, 27).

Choisissez votre mode (AM, FM) qui doit être le même que celui de votre interlocuteur.

Vous pouvez alors appuyer sur la pédale de votre micro, et lancer le message "Attention stations pour un essai TX" ce qui vous permet de vérifier la clarté et la puissance de votre signal et devra entraîner une réponse du type "Fort et clair la station".

Relâchez la pédale, et attendez une réponse. Dans le cas où vous utilisez un canal d'appel (19, 27), et que la communication est établie avec votre interlocuteur, il est d'usage de choisir un autre canal disponible afin de ne pas encombrer le canal d'appel.

F) GLOSSAIRE

Au fil de l'utilisation de votre TX, vous découvrirez parfois un langage particulier employé par certains cibistes. Afin de vous aider à mieux le comprendre, vous trouverez ci-après dans le glossaire et le code «Q.» un récapitulatif des termes utilisés. Toutefois, il est évident qu'un langage clair et précis facilitera le contact entre tous les amateurs de radiocommunication. C'est la raison pour laquelle les termes que vous lirez ci-dessous sont donnés à titre indicatif, mais ne sont pas à utiliser de façon formelle.

ALPHABET PHONÉTIQUE INTERNATIONAL :

A Alpha	H Hotel	P Papa	W Whiskey
B Bravo	I India	Q Quebec	Y Yankee
C Charlie	J Juliett	R Romeo	Z Zulu
D Delta	L Lima	S Sierra	
E Echo	M Mike	T Tango	
F Foxtrott	N November	U Uniform	
G Golf	O Oscar	V Victor	

LANGAGE TECHNIQUE :

AM	:	Amplitude Modulation (modulation d'amplitude)
BLU	:	Bande latérale unique
BF	:	Basse fréquence
CB	:	Citizen Band (canaux banalisés)
CH	:	Channel (canal)
CQ	:	Appel général
CW	:	Continuous waves (morse)
DX	:	Liaison longue distance
DW	:	Dual watch (double veille)
FM	:	Frequency modulation (modulation de fréquence)
GMT	:	Greenwich Meantime (heure du méridien de Greenwich)
GP	:	Ground plane (antenne verticale)
HF	:	High Frequency (haute fréquence)
LSB	:	Low Side Band (bande latérale inférieure)
RX	:	Receiver (récepteur)
SSB	:	Single Side Band (Bande latérale unique)
SWR	:	Standing Waves Ratio
SWL	:	Short waves listening (écoute en ondes courtes)
SW	:	Short waves (ondes courtes)

TOS	:	Taux d'ondes stationnaires
TX	:	Transceiver. Désigne un poste émetteur-ré
cepteur	:	CB. Indique aussi l'émission.
UHF	:	Ultra-haute fréquence
USB	:	Up Side Band (bande latérale supérieure)
VHF	:	Very high Frequency (très haute fréquence)

LANGAGE CB :

ALPHA LIMA	:	Amplificateur linéaire
BAC	:	Poste CB
BASE	:	Station de base
BREAK	:	Demande de s'intercaler, s'interrompre
CANNE A PÊCHE	:	antenne
CHERIO BY	:	Au revoir
CITY NUMBER	:	Code postal
COPIER	:	Écouter, capter, recevoir
FIXE MOBILE	:	Station mobile arrêtée
FB	:	Fine business (bon, excellent)
INFÉRIEURS	:	Canaux en-dessous des 40 canaux autorisés (interdits en France)
MAYDAY	:	Appel de détresse
MIKE	:	Micro
MOBILE	:	Station mobile
NÉGATIF	:	Non
OM	:	Opérateur radio
SUCETTE	:	Micro
SUPÉRIEURS	:	Canaux au-dessus des 40 canaux autorisés (interdits en France)
TANTE VICTORINE	:	Télévision
TONTON	:	Amplificateur de puissance
TPH	:	Téléphone
TVI	:	Interférences TV
VISU	:	Se voir
VX	:	Vieux copains
WHISKY	:	Watts
WX	:	Le temps
XYL	:	L'épouse de l'opérateur
YL	:	Opératrice radio
51	:	Poignée de mains
73	:	Amitiés
88	:	Grosses bises
99	:	Dégager la fréquence

144 : Polarisation horizontale, aller se coucher
 318 : Pipi
 600 ohms : le téléphone
 813 : Gastro liquide (apéritif)

CODE «Q» :

QRA : Emplacement de la station
 QRA Familial : Domicile de la station
 QRA PRO : Lieu de travail
 QRB : Distance entre 2 stations
 QRD : Direction
 QRE : Heure d'arrivée prévue
 QRG : Fréquence
 QRH : Fréquence instable
 QRI : Tonalité d'émission
 QRJ : Me recevez-vous bien ?
 QRK : Force des signaux (R1 à R5)
 QRL : Je suis occupé
 QRM : Parasites, brouillage
 QRM DX : Parasites lointains
 QRM 22 : Police
 QRN : Brouillage atmosphérique (orages)
 QRO : Fort, très bien, sympa
 QRP : Faible, petit
 QRPP : Petit garçon
 QRPPette : Petite fille
 QRQ : Transmettez plus vite
 QRR : Nom de la station
 QRRR : Appel de détresse
 QRS : Transmettez plus lentement
 QRT : Cessez les émissions
 QRU : Plus rien à dire
 QRV : Je suis prêt
 QRW : Avisez que j'appelle
 QRX : Restez en écoute un instant
 QRZ : Indicatif de la station : par qui suis-je appelé?
 QSA : Force de signal (S1 à S9)
 QSB : Fading, variation
 QSJ : Prix, argent, valeur
 QSK : Dois-je continuer la transmission ?
 QSL : Carte de confirmation de contact
 QSO : Contact radio

QSP : Transmettre à...
 QSX : Voulez-vous écouter sur...
 QSY : Dégagement de fréquence
 QTH : Position de station
 QTR : Heure locale

CANAUX D'APPEL :

27 AM : appel général en zone urbaine
 19 AM : Routiers
 9 AM : Appel d'urgence
 11 FM : Appel d'urgence

WAARSCHUWING !

Voordat u uw toestel gebruikt, moet u voorzichtig zijn en nooit zenden zonder eerst de antenne te monteren (aansluiting "B" zit aan de achterkant van het toestel) of zonder de SWR geregeld te hebben. Anders riskeert u dat de eindversterker kapot gaat, en hierop zit geen garantie.

De garantie van dit toestel is enkel geldig in het land van aankoop.

Welkom in de wereld van de laatste generatie CB radio's. Met de nieuwe serie CB apparatuur kunt u topprestaties leveren. Door gebruik van de nieuwste technologie wordt een weergaloze kwaliteit geleverd. De EMPEROR NINJA is een goede keuze voor de veeleisende CB radio gebruiker. Om uzelf er van te verzekeren met alle mogelijkheden bekend te zijn, adviseren wij u deze handleiding stap voor stap geheel door te lezen voordat u uw EMPEROR NINJA installeert en gebruikt.

A) DE INSTALLATIE:

1) WAAR EN HOE UW CB RADIO TE MONTEREN:

- U zult een geschikte plaats moeten zoeken voor een eenvoudig en praktisch gebruik.
- Uw CB radio mag de chauffeur of de passagiers niet hinderen.

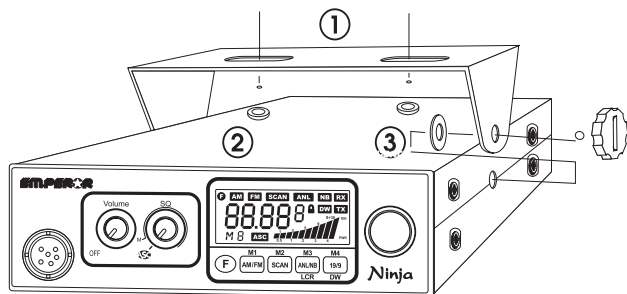

ALGEMEEN MONTAGE SCHEMA

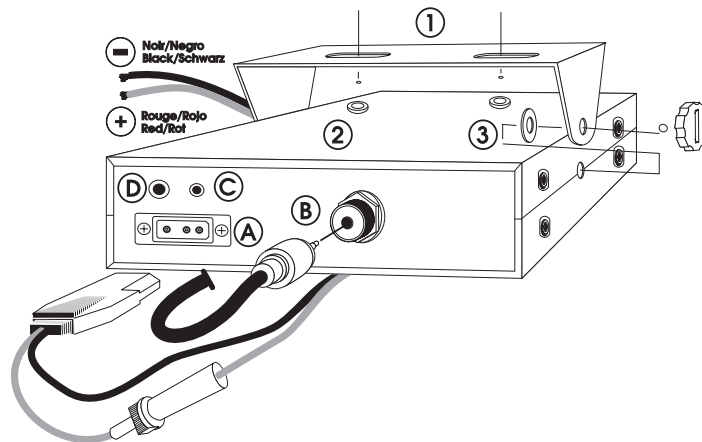

- Zorg voor een goede doorloop en bescherming van de verschillende kabels (b.v. voeding, antenne en hulpstukken), zodat zij in geen geval de besturing van de auto verstoren.
 - Om uw CB radio te monteren dient u de bijgeleverde beugel (1) gebruiken, welke stevig vastgemaakt moet worden met behulp van de draadschroeven (2) dik $\pm 3,2$ mm. Zorg ervoor dat u het elektrische systeem van de auto niet beschadigt tijdens het boren in het dashboard.
 - Bepaal waar u de microfoonhouder wilt plaatsen of bevestig deze aan de zijkant van het toestel en houdt rekening met de microfoondraad i.v.m. de verkeersveiligheid.
- **Opmerking:** Uw toestel is voorzien van een microfoonaansluiting aan de voorkant en kan dus in het dashboard ingebouwd worden. In dit geval adviseren wij u een externe luidspreker te gebruiken voor een betere geluidskwaliteit (aansluiting EXT zit achter op het toestel : D). Vraag uw dealer desgewenst om advies bij het monteren van uw CB-set.

2) INSTALLATIE VAN DE ANTENNE:

a) Keuze van de antenne:

Voor CB radio's geldt: hoe langer de antenne, des te beter het resultaat. Uw dealer kan u behulpzaam zijn bij het vinden van een geschikte antenne.

b) Mobiel antenne:

Monteer de antenne op een plaats, waar een maximum aan metalen ondergrond aanwezig is (groundplane). Plaats hem niet te dicht bij de ruitenwissers en de achteruitkijkspiegel.

- Monteer een CB antenne indien mogelijk hoger dan een eventuele reeds aanwezige autotelefoonantenne.
- Er zijn 2 types antennes: niet regelbaar en regelbaar.
- De niet regelbare antennes kunt u gebruiken bij een goede groundplane (bijv. midden op uw autodak of op de koffer)
- De regelbare antennes maken het mogelijk bij gebrek aan voldoende groundplane toch nog een goede SWR-afstemming te bereiken. (zie § 5 afstellen van de SWR)
- Indien u een gat moet boren voor de installatie van de antenne, zorg dan voor massa. Maak het metaal blank ter plaatse van de bevestigingsschroef.
- Zorg ervoor dat de coax-kabel niet beschadigd wordt door scherpe randen of afknelling.
- Verbind de antenne (B)

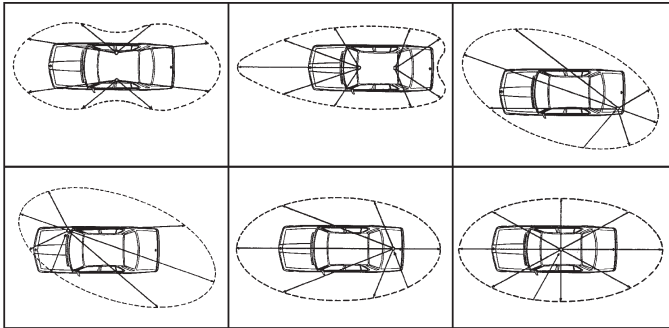

c) Basisantenne:

Een basisantenne dient bij voorkeur zo vrij mogelijk te worden opgesteld. Het kan noodzakelijk of zelfs wettelijk verplicht zijn om een antennemast te tuien. Vraag bij twijfel deskundig advies.

3) STROOMAANSLUITING:

Uw EMPEROR NINJA is beveiligd tegen een polariteitsverwisseling. Echter, voor het aanzetten, wordt u geadviseerd alle verbindingen te controleren. Uw CB set moet voorzien zijn van een constante stroom van 12 Volt (A). Tegenwoordig zijn de meeste auto's en vrachtwagens negatief geaard. U kunt dit controleren om zeker te weten of de negatieve pool van de batterij is verbonden aan het motorblok of aan het chassis. Als dit niet het geval is, moet u uw dealer raadplegen.

WAARSCHUWING: Gewoonlijk hebben vrachtwagens 2 accu's en daardoor een elektrische installatie van 24 volt. In dat geval, zal het nodig zijn een 24/12 volt omvormer te plaatsen in het elektrisch circuit.

De volgende stappen zouden uitgevoerd moeten worden met de stroomkabel nog los van de set.

a) Controleer of de accu 12 volt is.

b) Lokaliseer de positieve en negatieve polen van de accu (+ is rood en - is zwart).

Is het nodig de stroomkabel te verlengen, dan kunt u dezelfde kabel of een beter type kabel gebruiken.

c) Om te voorkomen dat u iedere keer de code moet re-enteren als u de motor start, moet de CB-set verbonden blijven met de stroom. Daarom adviseren wij u de stroomkabel direct aan de accu te verbinden. Als de CB kabel langs de bedrading van de autoradio of andere delen van het elektrisch circuit loopt, verhoogt dit in sommige gevallen de kans op storing.

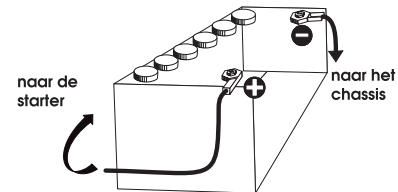

- d) Verbindt de rode draad (+) aan de positieve pool van de accu en de zwarte (-) draad aan de negatieve pool van de accu.

WAARSCHUWING: Vervang nooit de originele zekering (2A) met een van een andere waarde!

4) HANDELINGEN DIE GEDAAN MOETEN WORDEN VOORDAT U DE SET GAAT GEBRUIKEN VOOR HET ZENDEN (zonder op de PTT schakelaar van de microfoon te drukken)

- a) Sluit de microfoon aan.
b) Controleer de aansluiting van de antenne.
c) Aanzetten van het apparaat: draai de volume knop (1) in de richting van de wijzers van de klok tot u een "click" hoort.
d) Draai de knop SQUELCH naar het minimum (in tegengestelde richting van de wijzers van de klok)
e) Regel met de knop VOLUME tot u een geschikt niveau bereikt.
f) Zet het toestel op kanaal 20 met behulp van de kanalenkiezer (4)

5) AFSTELLEN VAN DE SWR

ATTENTIE: Onderstaande handelingen dienen te gebeuren bij het in gebruik nemen van het apparaat of bij veranderingen aan de antenne. Deze afstelling moet uitgevoerd worden op een plaats zonder hindernissen en in de open lucht.

* *Afstellen van de externe SWR-meter (type TOS-1 of TOS-2 PRESIDENT):*

- a) In bedrijf stellen van de SWR-meter:
- Monteer de SWR-meter tussen de zender en de antenne, zo dicht mogelijk achter de zender (gebruik hiervoor een kabel van max. 40 cm type CA-2C PRESIDENT).
b) Afstelling van de SWR
- zet de zender op kanaal 20
- plaats de schakelaar van de SWR-meter in positie CAL
- Druk op de mike-schakelaar om te zenden
- zet de wijzer op de index ▼ met behulp van de calibrage (fijnregelaar)
- zet de schakelaar in positie SWR (lees de SWR waarde af). De afleeswaarde moet dicht bij 1 zijn. Indien dit niet het geval is, stel dan uw antenne af tot u een acceptabele waarde krijgt tussen 1 en 1,8.
- het is nodig de SWR te meten na iedere verandering aan de antenne.

Nu is uw zender klaar om te functioneren.

B) HET GEBRUIK VAN DE CB RADIO

1) ON/OFF – VOLUME

- a) Om de zender aan- en uit te zetten, draai de knop (1) in de richting van de wijzers van de klok.
b) Om het geluidsvolume op te voeren moet u deze knop verder draaien in de richting van de wijzers van de klok.

2) ASC (Automatic Squelch Control) / SQUELCH

Deze functie geeft u de mogelijkheid om ongewenste achtergrond ruis/storing weg te draaien bij afwezigheid van berichten. De squelch heeft noch op het geluidsvolume noch op het zendvermogen invloed, maar hij staat toe het luistergenot te verbeteren.

a) **ASC: AUTOMATISCHE SQUELCH REGELING:**

Wereldwijd patent, exclusief voor President apparatuur

Wanneer de ASC actief is, hoeft men niet meer telkens handmatig de squelch in te regelen en steeds de fijnafstemming bij te regelen. ASC kan ingesteld worden door knop (2) helemaal naar links te draaien (tegen de wijzers van de klok in). Zij kan ontkoppeld worden doorknop (2) naar rechts te draaien (met de wijzers van de klok mee). In dit geval moet u de squelch handmatig inregelen.









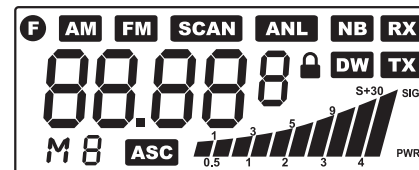





b) **SQUELCH HANDMATIG:**

Draai de knop SQUELCH met de richting van de wijzers van de klok tot aan het exacte punt waar alle achtergrond storing/ruis is verdwenen. Dit is een afstelling die met precisie gedaan moet worden, want zet u hem in de maximum positie, dan zullen alleen de sterke signalen doorkomen.

3) DISPLAY

Het display LCD (met achtergrondverlichting) toont u de diverse verschillende functies:



	Toets F actief
	AM mode
	FM mode
	SCAN mode
	ANL Mode
	Blokking toetsenbord actief
	NB mode
	Dual Watch actief
	Ontvangstmode
	Kanaalnummer of kanaalfrequentie of frequentieband
	Kanalen opslaan in het geheugen
	ASC mode
	Sterkte van het ontvangen signaal en van het zendsignaal
	Zendmode

4) KANALENKEUZE : draaiknop aan de voorkant, UP en DOWN toetsen op de microfoon

Door deze knop te draaien kunt u het zend- of ontvangstkanaal uitkiezen. De knoppen op de microfoon geven de mogelijkheid de kanalen hoger (**UP**) of lager (**DOWN**) te zetten. Iedere kanaalverandering wordt bevestigd door een beep.

5) MICROFOONPLUG 6-PINS:

De microfoonaansluiting zit aan de voorkant van uw apparaat en maakt het inbouwen aan boord van uw wagen gemakkelijk. Zie aansluitingsschema pag 21.

6) F TOETS

Functie toets
Maakt het schakelen tussen KANAALNUMMER of KANAALFREQUENTIE op de display mogelijk.

Druk op de F toets gedurende ongeveer 2 seconden en u kunt dan een frequentie of een kanaalnummer kiezen.

Bijv. kanaal 40 op de EU band: **EU40** of **27.405** MHz.

7) AM/FM ~ M1

Deze functie laat u toe de AM/FM mode te kiezen

8) SCAN ~ M2

Met deze toets kunt u automatisch een actief kanaal opzoeken.

9) NB/ANL ~ M3

Noise Blanker/Automatic Noise Limiter. Deze filters geven de mogelijkheid om achtergrondgeluiden en sommige storingen in ontvangst terug te brengen. AM mode (NB en ANL actief)

Een eerste druk activeert het ANL filter en NB verschijnt op het display. Door opnieuw te drukken activeert u de filters NB/ANL en NB en ANL verschijnen op het display. Om op te heffen drukt u opnieuw en NB en ANL verdwijnen. FM mode (alleen NB actief)

Een eerste druk activeert het NB filter en NB verschijnt op het display. Om het op te heffen drukt u op dezelfde knop. NB verdwijnt van de display.

10) 19/9 ~ M4 en DW

Om kanaal 19 of kanaal 9 (EMG = noodkanaal) te kiezen.

DW (DUAL WATCH)

Om de DUAL WATCH te activeren, volg deze procedure:

- Kies het gewenste kanaal met de draaiknop of met de U/DOWN toetsen op de microfoon.
- Druk ongeveer 2 seconden op **DW**: u hoort een beep en **DW** knippert in het display.
- Kies het tweede kanaal volgens dezelfde procedure
- Druk opnieuw op **DW** gedurende ongeveer 2 seconden: u hoort een beep; **DW** blijft zichtbaar op het display en beide geselecteerde kanalen verschijnen afwisselend ; de radio begint de dual watch.

KANALEN OPSLAAN ~ M1/M2/M3/M4

Het CB toestel kan 4 memoriseerde kanalen opslaan en oproepen, indien nodig.

Om een memoriseerd kanaal op te slaan of terug te roepen, volg deze procedure:

- Kies het kanaal met de draaiknop of met de UP/DOWN toetsen op de microfoon
- Druk op de F toets: **F** verschijnt op het display
- Druk op de **M1** toets en laat los om het memoriseerde kanaal op te roepen
- Hou **M1** gedurende 2 seconden ingedrukt. Een nieuw kanaal is opgeslagen, u hoort een beep en **M1** verschijnt.

11) BLOKKERINGSTOETS

Geeft u de mogelijkheid de toetsen te blokkeren/deblokkeren.

12) PT

Zendschakelaar, indrukken voordat u gaat spreken en loslaten om een boodschap te kunnen ontvangen.

A) DC-POWER AANSLUITING (13,2 V)

B) ANTENNE AANSLUITING (SO-239)

C) EXTERNE S-METER PLUG AANSLUITING (Ø 2,5 mm)

D) EXTERNE LUIDSPREKER AANSLUITING (8Ω, Ø 3,5 mm)

FREQUENTIEBAND KIEZEN

De frequentiebanden moeten gekozen worden naar gelang het land waar u uw toestel gebruikt. Gebruik in geen geval een verschillende configuratie. Sommige landen hebben een gebruiksvergunning nodig.

Procedure:

1. Zet het toestel uit.
2. Houdt gelijktijdig de toetsen F en 19/9 ingedrukt en zet het toestel aan.

3. Laat de knopen F en 19/9 los.
4. Draai de kanalenknop en selecteer de gewenste frequentieband (zie tabel hieronder)
5. Om uw selectie stop te zetten, druk op de F toets.

OPMERKING: In de frequentieband EU/UK, kunt u onmiddellijk de EU of UK band uitkiezen door op de AM/FM toets te drukken.

FREQUENTIEBAND TABEL

Display indicaties	Land
I	Italië 40 CH AM/FM 4 Watt
I2	Italië 34 CH AM/FM 4 Watt
D	Duitsland 80 CH FM 4 Watt/ 12 CH AM 1 Watt
D2	Duitsland 40 CH FM 4 Watt/ 12 CH AM 1 Watt
EU	Europa 40 CH FM 4 Watt / 40 CH AM 1 Watt
EC	CEPT 40 CH FM 4 Watt
E	Spanje 40 CH AM/FM 4 Watt
F	Frankrijk 40 CH FM 4 Watt / 40 CH AM 1 Watt
PL	Polen 40 CH AM/FM 4 Watt
UK	Engeland 40 CH FM 4 Watt Engelse frequenties
EU/UK	Europa 40 CH FM 4 Watt + Engeland 40 CH FM 4 Watt

C) TECHNISCHE GEGEVENS

1) ALGEMEEN:

- Kanalen
(in functie van de gekozen band) : 80
- Frequentiebereik : 26.565 tot 27.405 MHz
- Frequenties : PLL
- Temperatuurbereik : -10°C/+55°C
- DC input : 13.8 V DC ± 15%
- Afmetingen (mm) : 150 (L) x 200 (D) x 45 (H) mm
- Gewicht : 1,050 kg

2) ONTVANGER:

- Ontvangststelsel : Conversion Super heterodyne
- Tussenfrequentie : 1° IF: 10.695 MHz 2°IF: 455 MHz
- Gevoeligheid : 0,5 µV voor 20 dB SINAD IN am:fm
- Audio vervorming : minder dan 8% @ 1 KHz
- Onderdrukking : 65 dB
- Nevenkanaal onderdrukking : 65 dB
- Signal/noise ratio : 45 dB
- Verbruik in stand-by : 325 mA

3) ZENDER:

- Uitgangsvermogen : 4W@ 13.8 V DC
- Modulatie : FM: 1,8 KHz ± 0,2 kHz
- Audio frequentiebereik : van 400 Hz tot 2.5 kHz
- Uitgangsimpedantie : RF 50 Ohms
- Signal/noise ratio : 40 dB MIN
- Stroomverbruik : 1300 mA

D) TROUBLE-SHOOTING

1) UW CB RADIO WIL NIET ZENDEN OF UW SIGNAAL IS VAN SLECHTE KWALITEIT:

Controleer of:

- de antenne goed aangesloten is en of de SWR goed is afgeregeld
- de mike goed is aangesloten

2) UW CB RADIO WIL NIET ONTVANGEN OF DE ONTVANGST IS SLECHT:

Controleer of:

- Squelch goed is afgeregeld
- het volume op een aangename geluidshoogte staat
- de mike goed is aangesloten (plug)
- de antenne goed is aangesloten en of de SWR goed is afgeregeld
- u dezelfde modulatie mode gebruikt als uw tegenstation

3) UW CB VERLICHTING WIL NIET BRANDEN:

- de voeding
- het stroomsnoer
- de zekering

E) HOE ZENDEN OF ONTVANGEN ?

Nu u deze handleiding doorgelezen heeft, controleer of uw toestel klaar is om te functioneren (antenne aangesloten)

Kies een kanaal (19 of een ander oproepkanaal)

Kies uw mode (AM/FM) die identiek moet zijn aan de mode van uw tegenstation.

U kunt nu de PTT schakelaar op uw mike indrukken en te zeggen "opgelet dit is een TX test" wat u toelaat de helderheid en het vermogen van uw signaal te controleren, wat een antwoord zal geven zoals "radio sterk en helder". Laat de PTT schakelaar los en wacht op een antwoord. Indien u een oproepkanaal gebruikt en het contact met uw tegenstation gemaakt is, is het gebruikelijk een ander kanaal te kiezen om het oproepkanaal niet te storen.

DÉCLARATION DE CONFORMITÉ

Nous, GROUPE PRESIDENT ELECTRONICS, Route de Sète,
BP 100 – 34540 Balaruc – FRANCE,

Déclarons, sous notre seule responsabilité que l'émetteur-
récepteur de radiocommunication CB,

Marque : **EMPEROR**
Modèle : **NINJA**
Fabriqué en Thaïlande

est conforme aux exigences essentielles de la Directive
1999/5/CE (Article 3) transposées à la législation nationale,
ainsi qu'aux Normes Européennes suivantes:

EN 300 135-2:v1.1.1 (2000)
EN 300 433-2 :v1.1.2 (2000)
EN 301 489-13 v 1.2.1 (2002)
EN 60215 (1996)

Balaruc, le 10/12/2003

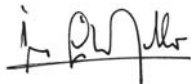

Jean-Gilbert MULLER
Directeur Général

VERKLARING VAN OVEREENSTEMMING

Wij, GROUPE PRESIDENT ELECTRONICS, Route de Sète,
BP 100 – 34540 Balaruc – FRANCE,

Verklaren , geheel onder eigen verantwoordelijkheid dat het CB
toestel,

Merk **EMPEROR**
Model **NINJA**
Gefabrikeerd in Thailand

Voldoet aan de toepasselijke essentiële eisen van de Directive
1999/5/CE (Artikel 3) omgezet naar de nationale wetgeving, en
conform is met de volgende Europese normen:

EN 300 135-2:v1.1.1 (2000)
EN 300 433-2 :v1.1.2 (2000)
EN 301 489-13 v 1.2.1 (2002)
EN 60215 (1996)

Balaruc, 10/12/2003



Jean-Gilbert MULLER
Directeur-generaal

TABLEAU DES FRÉQUENCES FREQUENTIES TABLE

Canal Kanaal	Fréquence Frequentie	Canal Kanaal	Fréquence Frequentie
1	26,965 MHz	21	27,215 MHz
2	26,975 MHz	22	27,225 MHz
3	26,985 MHz	23	27,255 MHz
4	27,005 MHz	24	27,235 MHz
5	27,015 MHz	25	27,245 MHz
6	27,025 MHz	26	27,265 MHz
7	27,035 MHz	27	27,275 MHz
8	27,055 MHz	28	27,285 MHz
9	27,065 MHz	29	27,295 MHz
10	27,075 MHz	30	27,305 MHz
11	27,085 MHz	31	27,315 MHz
12	27,105 MHz	32	27,325 MHz
13	27,115 MHz	33	27,335 MHz
14	27,125 MHz	34	27,345 MHz
15	27,135 MHz	35	27,355 MHz
16	27,155 MHz	36	27,365 MHz
17	27,165 MHz	37	27,375 MHz
18	27,175 MHz	38	27,385 MHz
19	27,185 MHz	39	27,395 MHz
20	27,205 MHz	40	27,405 MHz

PRISE MICRO 6 BROCHES MICROFOONPLUG AANSLUITING 6 PINS

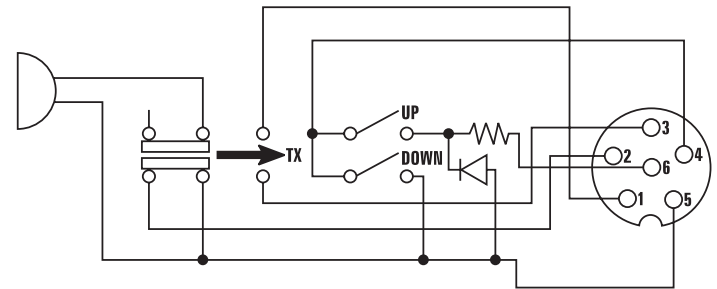

1	Modulation	Modulatie
2	RX	RX
3	TX	TX
4	Up/Down	Up/Down
5	Masse	Ground
6	Alimentation	Voeding

Pays dans lesquels il existe des limitations particulières (Licence¹ / Register² / seulement du canal 4 à 15³)

Countries in which there are particular restrictions

Países en los cuales existe algún tipo de limitación (Licencia¹ / Registro² / solo del canal 4 a 15³)

Länder mit besonderen Beschränkungen (Lizenz¹ / Register² / nur Kanal 4 bis 15³)

	AT	BE	DK	FI	FR	DE	GR	IE	IT	LU	NL	PT	ES	SE	GB	IS	NO	CH	PL	CZ
Licence ¹	⚠	⚠				⚠	⚠		⚠				⚠	⚠	⚠			⚠		⚠
Register ²												⚠							⚠	
AM	⚠		⚠							⚠				⚠	⚠		⚠			
AM only channels 4 to 15 ³						⚠														
BLU/SSB	⚠		⚠			⚠				⚠				⚠	⚠		⚠		⚠	

Pays dans lequel la réglementation nationale autorise une puissance d'émission supérieure à la limite établie dans la norme harmonisée, précisée dans le quatrième paragraphe de la préface de la norme harmonisée EN 300 433.

Countries in which the national regulations authorize a transmission power superior to the limit fixed by the harmonised standard, notified in the 4th paragraph of the preface of the proper harmonised standard EN 300 433.

Países en los cuales la reglamentación nacional autoriza una potencia de emisión superior al límite establecido en la norma armonizada, advertido en el cuarto parrafo del preámbulo la propia norma armonizada EN 300 433.

Länder in denen die nationale Regelungen ein Sendeleistung zulassen die höher ist als die von der harmonierte Norm festgelegte Toleranz, angezeigt in 4. Paragraph der Vorrede der harmonierten Norm EN 300 433.

	AT	BE	DK	FI	FR	DE	GR	IE	IT	LU	NL	PT	ES	SE	GB	IS	NO	CH	PL	CZ
4W AM									✓				✓							
12W pep BLU									✓				✓							



0601/07-04 M0053

CE 0341 !

HEAD OFFICE : Route de SÈTE - BP 100 - 34540 BALARUC - www.president-electronics.com - groupe@president-electronics.com